

I.D. BUZZ



Volkswagen



## Eine innovative Definition nachhaltiger Mobilität.

Schon heute unterstützen die Automobile von Volkswagen ihre Fahrer mit intelligenten Assistenzsystemen. Schon heute sind sie vernetzt mit der digitalen Welt.

Heute und morgen bieten wir mit jedem unserer Produkte Qualität und Perfektion, die ihresgleichen suchen. Die Stärken, die Volkswagen groß gemacht haben, werden wir behalten.

**Aber wir sind bereit für eine Revolution.  
Wir denken neu.  
Wir bringen die Zukunft in Serie.**

Wir bringen die  
**Zukunft**  
in Serie.



# I.D. BUZZ

Allrounder einer neuen Zeit.

Viel Raum für ein  
legendäres Lebensgefühl.



## Eine Weltpremiere. Der erste Zero Emission Van, der vollautomatisiert fährt.

Die Ära der Elektromobilität beginnt.  
Volkswagen gestaltet sie mit.  
Mit dem I.D. BUZZ, dem ersten vollautomatisiert  
fahrenden E-Van.

Der I.D. BUZZ schlägt die Brücke zwischen den legendären Ursprüngen der Marke Volkswagen und ihrer elektrisierenden Zukunft. Sein Gesamtkonzept: eine Revolution. Er vereint jede Menge Raum zum Reisen mit einer elektrischen Reichweite von bis zu 600 Kilometern oder 270 Meilen. Bei Zero Emissionen. Ein neues Gefühl von Freiheit. Eine neue Epoche der Mobilität.

„Im Jahr 2020 startet die große Elektro-Offensive der Marke Volkswagen. Dann werden wir eine ganz neue Generation von voll vernetzten, voll elektrischen Fahrzeugen auf den Markt bringen. Bis 2025 wollen wir eine Million Elektroautos pro Jahr verkaufen. Wir machen die Elektromobilität zum neuen Markenzeichen von Volkswagen.“

Dr. Herbert Diess  
Vorstandsvorsitzender der Marke Volkswagen

# Wir bringen die Zukunft in Serie.

Der Microbus. Das Update.

Bereit für heute.

Bereit für die Zukunft.

Volkswagen digitalisiert den Microbus.

Und demokratisiert innovative Technologien.

Typisch Microbus, typisch Volkswagen.

## **Intuitive Usability.**

Klassische Instrumente weichen intuitiv bedienbaren Elementen. Das Lenkrad wird zum interaktiven Lenkpad.

## **Connected Community.**

Der I.D. BUZZ als Teil der digitalen Welt, „always on“ mit vielfältig vernetzten Diensten.

## **Automated Driving.**

Der erste Van, der vollautomatisch gefahren werden kann – dank der Vernetzung innovativer Assistenzsysteme.

## **Smart Sustainability.**

Zero Emissionen. Eine praktisch lautlose Performance. Bis zu 275 kW/374 PS mit einer Reichweite von bis zu 600 km.



Iconic  
Design.

## I.D. BUZZ

### **Innovative Elektromobilität bekommt ein neues Gesicht.**

Mit dem I.D. BUZZ interpretieren wir das legendäre Van-Design neu. Extrem clean, mit monolithischer Silhouette, aber unverkennbar Volkswagen. Ob als Bulli oder Microbus – das Original wird von einer weltweiten Gemeinschaft verehrt. Und nicht nur die wird das Wechselspiel aus bekannten und neuen Design-Elementen bewundern. So wie das charakteristische „V“ und das typisch sympathische „Gesicht“ der Hightech-Frontpartie.

## Volkswagen gibt Elektromobilität mehr Raum.

Bis zu 600 Kilometer emissionsfrei reisen.  
Aufladen und Cappuccino trinken. Weiter geht's.  
Mit jeder Menge Platz für Bikes, Boards oder  
bis zu acht Personen. Der I.D. BUZZ vereint ein  
einzigartiges Fahrerlebnis mit einem neuen  
Gefühl von Freiheit. Bei Zero Emissionen –  
auch auf langen Strecken.

**Smarte Nachhaltigkeit. Typisch Volkswagen.  
Wir bringen die Zukunft in Serie.**



**Smart  
Sustainability.**

## I.D. BUZZ – die Technologie

- 1 MEB ermöglicht durch ein optimales Package ein neues Raumgefühl
- 2 Reichweite bis zu 600 km für emissionsfreie Langstrecken-Mobilität
- 3 Kompakter E-Motor an der Hinter- und Vorderachse
- 4 Systemleistung bis zu 275 kW/374 PS für dynamischen Fahrspaß
- 5 Batterien im Fahrzeugboden für variablen Innenraum
- 6 Moderne Batterie-Technologie für hohe Reichweiten
- 7 Induktives Laden mit Ladeplatte unter dem Vorderwagen
- 8 Elektrischer Allradantrieb für perfekte Traktion
- 9 Tiefer Schwerpunkt für optimales Handling
- 10 Klima-/Heizgerät im Vorderwagen für großzügigen Innenraum

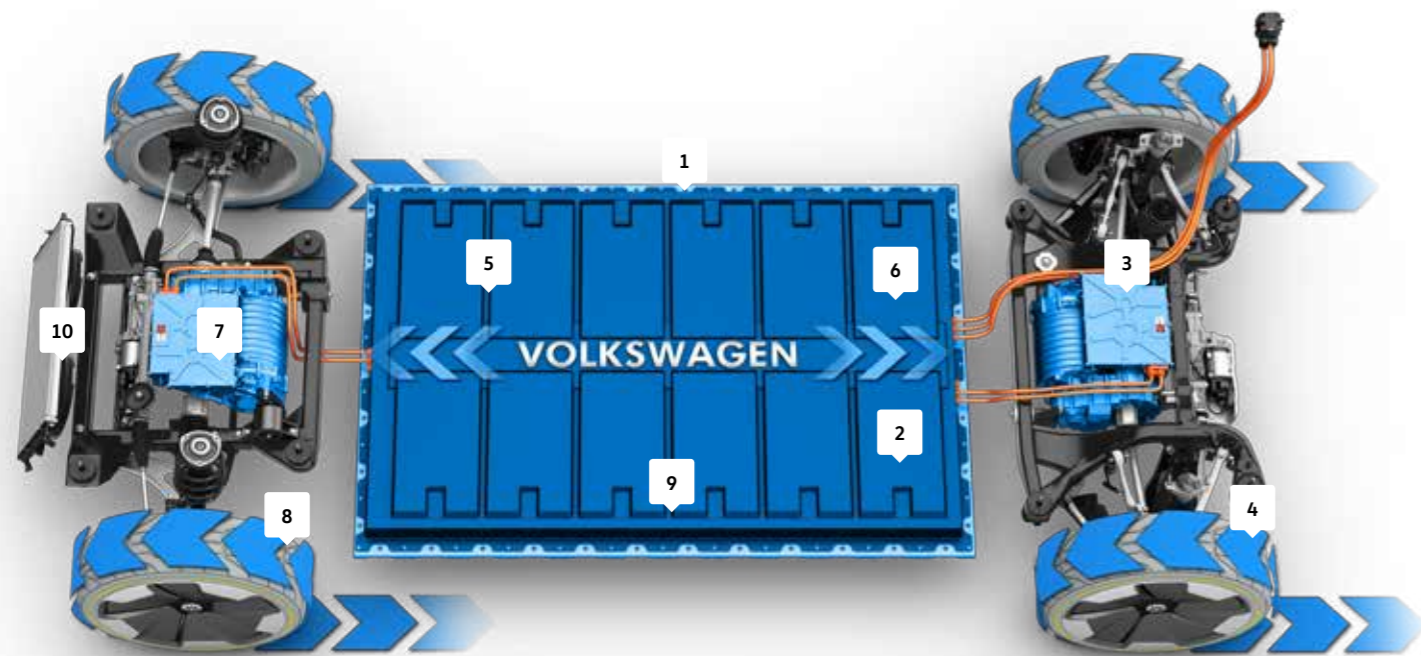

## Emissionsfreie Dynamik für City und Langstrecke.

Bis zu 600 Kilometer Reichweite, die volle Dynamik von 275 kW/374 PS, induktives Laden ohne Kabel, umfassende Vernetzung aller Funktionen – und Zero Emissionen. Der I.D. BUZZ macht den mobilen Alltag besser.

Der I.D. BUZZ ist das neueste Mitglied einer Familie von reinen Elektrofahrzeugen. Sie entstehen auf einer völlig neuen Plattform, dem Modularen Elektrifizierungsbaukasten MEB. Dabei wird die Batterie im Fahrzeugboden platziert, ihre Größe lässt sich flexibel dem Kundenwunsch anpassen. Der kraftvolle und dabei extrem kompakte Antrieb sitzt direkt an der Hinterachse – für beeindruckende Fahrdynamik und für eine optimale, höchst variable Raumausnutzung. Dazu gibt dieses Konzept den Designern maximale Freiheit.

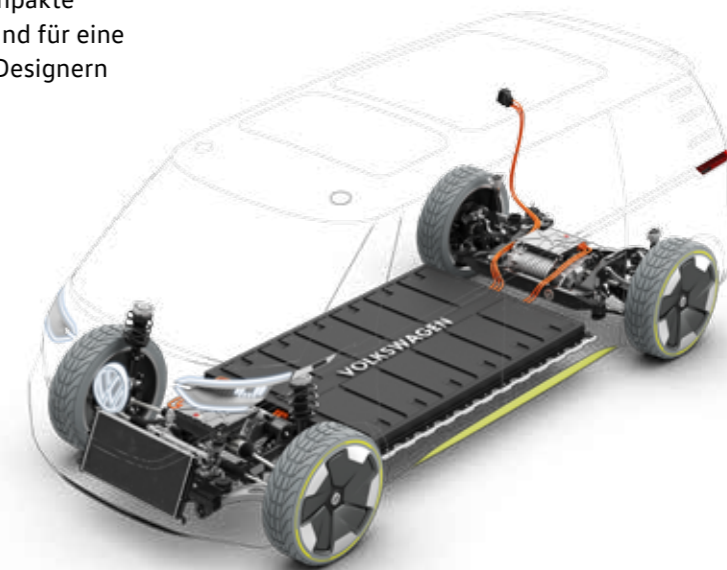



**„Das Gesamtkonzept des I.D. BUZZ ist zukunftsweisend. Diese Studie ist der weltweit erste multivariable Zero Emission Van mit einem vollautomatisierten Fahrmodus. Er transferiert das Freiheitsgefühl des Microbus – eine Volkswagen Ikone schlechthin – in eine neue Ära der Mobilität.“**

Dr. Frank Welsch  
Volkswagen Markenvorstand für Entwicklung

# Automated Driving.

## Der erste Van, der vollautomatisch fährt.

Ein völlig neues Gefühl von Freiheit bedeutet auch: sich noch mehr auf seinen Volkswagen verlassen zu können. Der I. D. BUZZ ist der erste Van, der sich vollautomatisch fahren lässt. Für mehr Zeit und Lebensqualität und weniger Unfälle. Ein weiterer großer Schritt in Richtung Vision Zero – dem unfallfreien Fahren.

**Mobilität für ein besseres Leben.  
Typisch Volkswagen.  
Wir bringen die Zukunft in Serie.**

## Freiheit in einer neuen Dimension.

Selbst fahren oder einfach mal das Steuer aus der Hand geben und sich zurücklehnen. Der Volkswagen I.D. BUZZ ist der erste Van, der sich vollautomatisch fahren lässt. Ein leichter Druck auf das Volkswagen Logo und das elektrisch einstell- und versenkbare Lenkrad verschwindet im Cockpit und verschmilzt mit dem Active Info Display im Lenkrad. Die Beleuchtung wechselt zu einer warmen, relaxten Lichtstimmung und verleiht dem Innenraum eine komfortable Lounge-Atmosphäre. Der Sitz lässt sich jetzt bequem nach hinten drehen.

Während der Fahrer entspannt, erkennen vier Laserscanner auf dem Dach, Ultraschallsensoren, Radar-Sensoren, seitliche Area-View-Kameras und eine Frontkamera andere Verkehrsteilnehmer und das Umfeld präzise. Parallel erfasst der I.D. BUZZ über die Cloud permanent Verkehrsdaten. Richtig genießen kann man Freiheit und Komfort schließlich nur mit einem guten Gefühl von Sicherheit.

**Komfort und Sicherheit. Typisch Volkswagen.  
Wir bringen die Zukunft in Serie.**



# 2025!

Mit dem **vollautomatisierten Fahren** liefert der I.D. BUZZ einen Ausblick auf das Jahr 2025.

## Automated Driving. Sicher und komfortabel.

**I.D. Pilot** – vollautomatisiertes Fahren, das Fahrzeug erkennt und bewältigt alle relevanten Situationen.

**Autobahn-Pilot** – hochautomatisiertes Fahren auf Schnellstraßen bis 130 km/h.

**Car-2-X-Technologie** – ermöglicht die Kommunikation mit Fahrzeugen, Infrastruktur, Fußgängern und Radfahrern.

**Parkhaus-Pilot** – parkt automatisch und fahrerlos in Parkhäusern.

**Trainiertes Parken** – automatisches Parken an jedem Ort auf gelernten Strecken.

## Der Mensch im Mittelpunkt.

Der I.D. BUZZ ist mehr als ein Auto. Er ist ein Ort, der interaktiv vernetzt ist, den man mit Familie und Freunden gemeinsam nutzt. Ein mobiles Zuhause.

Sein intuitives Bedienkonzept ersetzt klassische Instrumente. Sein Interieur wird zum Lebens- und Wohnraum. Dank der Volkswagen User-ID passt er sich automatisch an den Nutzer an.

**Mobilität mit Identität. Typisch Volkswagen.  
Wir bringen die Zukunft in Serie.**



# Intuitive Usability.



### **Digital und automatisiert.**

Die zukünftigen Volkswagen Modelle auf MEB-Basis überzeugen nicht nur mit ihrem elektrischen Antrieb, sondern bieten ein neues digitales Erlebnis bis hin zu automatisierten Fahrfunktionen. Volkswagen wird zudem sein Angebot an Assistenzsystemen noch weiter ausbauen. Automatisierte Funktionen unterstützen den Fahrer in Standard- und Gefahrensituationen.

### **Virtuelle Zeichen im realen Raum.**

Den Kopf frei und den Blick keinen Moment von der Straße abwenden müssen: Der I.D. BUZZ hat kein klassisches Cockpit mehr. Das große Head-up-Display nutzt Augmented Reality, führt den Fahrer ganz selbstverständlich zum Ziel und versorgt ihn mit aktuellen Hinweisen. Die Informationen des Navigationssystems werden dabei etwa sieben bis 15 Meter vor das Fahrzeug projiziert und so zu einem dreidimensional erlebbaren Teil des Fahrzeugumfelds.



## Intelligenter Freiraum.

Ein Ausflug mit zwei Familien, Urlaub mit Bikes und Bords oder schnell zum Geschäftstermin mit Kollegen und unterwegs noch arbeiten: Durch sein innovatives Antriebskonzept bietet der I.D. BUZZ in seiner Klasse außergewöhnlich viel Raum – und fast so viel Flexibilität wie die Wohnwelt zu Hause oder eine Lounge: Für mehr Arbeitsfläche lassen sich die Lehnen der Einzelsitze der zweiten Reihe einfach umklappen. Die dritte Sitzreihe verwandelt sich bei einem Stopp im Handumdrehen in eine bequeme Liegewiese – praktisch für ein kleines Picknick in der Pause. Oder, falls man einmal im I.D. BUZZ übernachten möchte. Und wenn es danach wieder weiter geht, machen viele clevere Details wie frei platzierbare Kissen die Fahrt noch komfortabler.



# I.D. BUZZ

Zurück aus der Zukunft.  
Inspiring Design.  
Iconic Design.

Kult trifft eine Vision der Zukunft: Mit dem I.D. BUZZ führen wir die Design-Sprache des I.D. konsequent fort – und schlagen zugleich die Brücke zu den legendären Wurzeln der Marke Volkswagen.



# Connected Community.

## Volkswagen vernetzt die Mobilität. Und damit die Menschen.

Die künftige digitale Plattform von Volkswagen vernetzt alle Mobilitäts-Dienstleistungen rund um die Marke Volkswagen. Sie unterstützt ihre Mitglieder bei ressourcenschonender und effizienter Mobilität. Damit hilft das neue Mobilitäts-Netzwerk von Volkswagen, Zeit zu gewinnen und die Verkehrsbelastung zu senken.

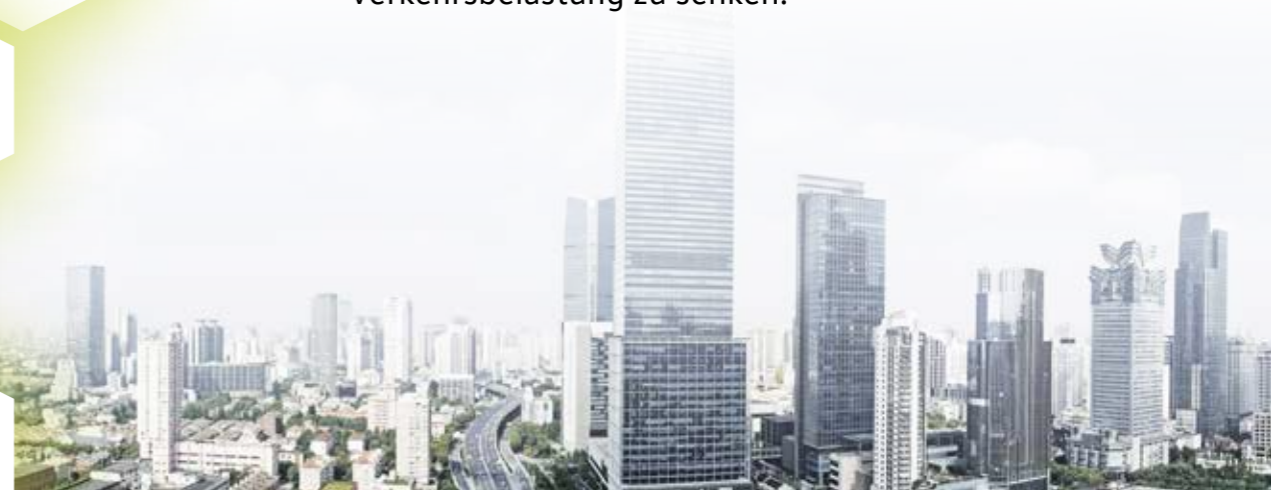



# Hello!

Der I.D. BUZZ ist integrierter Bestandteil  
des digitalen Lebensstils.

## Digital Identity.

### Der I.D. BUZZ weiß, wer ihn heute fahren wird.

Wer in Zukunft einen Volkswagen fährt, hat seine eigene Volkswagen User-ID: ein individuelles Profil, in dem all seine Einstellungen über eine Cloud gespeichert sind – von der Lieblingsmusik über die Farben von Display und Innenlicht bis zur Sitzeinstellung.

Genau diese ID erkennt der I.D. BUZZ automatisch, wenn ein legitimer User hinter dem Lenkrad Platz nimmt. Ganz einfach via Smartphone – dem Digital Key. Für einen besonders schnellen Weg zu Freunden und Geschäftspartnern bezieht er ihre Adressen für die Navigation über das Smartphone, er plant Termine und kennt Fahrzeiten.

Außerdem ist der I.D. BUZZ Teil des Home-Net: Er empfängt Einkaufslisten des intelligenten Kühlschranks, stellt die Raumtemperatur hoch, sobald der Fahrer auf dem Heimweg ist.

Den Blick vom fahrenden Auto vor die heimische Haustür mit Hilfe der DoorBird-App, den beherrscht Volkswagen ja heute schon. Und der Delivery Service, der Volkswagen Fahrzeuge zu individuellen Paketboten macht, kommt bald dazu.

---

Das Smartphone ist der digitale Schlüssel zum I.D. BUZZ  
und liefert Kontakte, Adressen und Termine.



### Das innovative Ökosystem mit intelligenten Mobilitätsdiensten.

Zur Revolution des Automobils schafft Volkswagen ein neues Ökosystem der Mobilität – die umfassende Mobilitätsplattform: Hier können Volkswagen Fahrer andere Volkswagen mieten, falls sie mal etwas Größeres brauchen, oder ihr Fahrzeug mit anderen Mitgliedern teilen. Verfügbare Car-Pool-Fahrzeuge lassen sich per Smartphone lokalisieren, ebenso deren Ladezustand und Reichweite. Über die persönliche Volkswagen User-ID bekommt jedes Fahrzeug beim Einsteigen die Identität des Fahrers: Der Sitz ist schon in Position, die richtige Musik läuft, die persönlichen Ziele sind aktiviert. Mit der Volkswagen User-ID lässt sich jeder Volkswagen updaten oder upgraden: Mehr Entertainment, mehr Fahrassistenz oder neue Komfort-Funktionen sind per Knopfdruck erhältlich. Oder man wird Teil der größten Parkplatz-Suchmaschine der Welt ...

Die Volkswagen Mobilitätsplattform wird offen sein für jeden, ob Volkswagen Besitzer oder nicht. Sie lernt jeden Tag und mit jedem Nutzer dazu und entwickelt sich so zu einem umfassenden, intelligenten Netzwerk.





# I.D. BUZZ

## Der Van der Neuzeit.

Detaillierte Informationen zum I.D. BUZZ und seiner innovativen Technologie finden Sie in Form von Texten, Fotos, Videos und Animationen unter [www.volkswagen-media-services.com/web/guest/detroit2017](http://www.volkswagen-media-services.com/web/guest/detroit2017)





© Volkswagen Produktkommunikation  
Brieffach 1971  
D-38436 Wolfsburg